

Masques de protection respiratoire

EOR® pliable



FABRIQUÉ
EN FRANCE



80 %

FFP1

FFP2

FFP3



EOR®

Masque de protection respiratoire pliable



Hypoallergénique, doux, et ultra-léger (moins de 6 g), le masque **EOR®** apporte un confort unique et une hygiène maximale (emballage individuel) pour le porteur. Le masque **EOR®** garantit également une étanchéité parfaite et un effort respiratoire réduit par sa plus grande surface de respiration. Il s'adapte à différentes morphologies grâce à sa barrette nasale ajustable, pour toujours plus de confort.

Les + Valmy

- Une plus grande surface de respiration.
- Adaptation aux différentes morphologies.
- Taux de fuites au visage diminué.
- Extra léger - moins de 6 gr.

Photos non-contractuelles

Valmy

Respirez, vous êtes bien protégés

> Pour en savoir plus, téléchargez notre catalogue EPI-Hygiène sur www.valmy.eu

Caractéristiques

- Dimension : 232 x 96 mm.
- Epaisseur : 2 mm.
- Poids : moins de 6gr.
- Usage unique.
- Textile non tissé.
- Coloris - blanc.
- Deux élastiques de maintien garantis sans latex.
- Barrette nasale ajustable.
- Hypoallergénique et doux.
- Ensachage individuel - hygiène parfaite.
- Durée de vie : 5 ans à compter de la date de fabrication.
- Durée de port conseillée : jusqu'à 8 heures

Composition

- Média filtrant : polypropylène.
- Élastiques : polypropylène, polyamide, élasthane.
- Barrette nasale : acier et polypropylène.
- Sachet individuel : Polypropylène.

Marquage

- Impression du logo et des mentions légales.
- Marquage CE conforme à la norme EN 149 : 2001 + A1 : 2009.
- Marquage Type IIR conforme à l'EN 14683 : 2019 pour le VR202F (FFP2 NR).

Normalisation

- Nos masques EOR® répondent aux exigences essentielles de sécurité définies par la directive européenne CEE/89/686 et sont certifiés conformes à la norme EN 149 : 2001 + A1 : 2009 par un organisme de contrôle indépendant notifié par l'Union Européenne. Ils sont obligatoirement classés selon trois niveaux de protection : FFP1 - FFP2 - FFP3.

FFP1









Poussières non toxiques : cellulose, coton, farine, argile, huiles végétales et minérales... anti-pollution.

FFP2

Poussières telles que béton, ciment, plâtre (démolition, gros oeuvre, ponçage), fines particules de peintures et résines, plastiques (décapage par impact, ponçage)... anti-pollution, anti-allergènes, anti-virus.

FFP3

Fibres d'amiante dont la concentration < 1 fibre/cm³/h (manutention de matériaux et diagnostics), poussières de laine de roche, de laine de verre (manipulations, travaux d'isolation), plomb (ponçage de peintures), bois (ponçage, découpe), fumées métalliques... anti-pollution, anti-allergènes, anti-virus, anti-bactéries.

Référence	EN 149 : 2001 + A1 : 2009			Type de masque
	Pénétration du média * filtrant (huile de paraffine)	Résistance respiratoire à l'inspiration 95 L/min	Résistance respiratoire à l'expiration 160 L/min	
VR102F	 1,30 % (pour 20 % autorisés)	 1,09 mbar (pour 2,1 autorisés)	 1,62 mbar (pour 3,0 autorisés)	FFP1
VR202F	 1,30 % (pour 6,0 % autorisés)	 1,09 mbar (pour 2,4 autorisés)	 1,62 mbar (pour 3,0 autorisés)	FFP2
VR302F	 0,22 % (pour 1,0 % autorisés)	 1,41 mbar (pour 3,0 autorisés)	 2,13 mbar (pour 3,0 autorisés)	FFP3





125

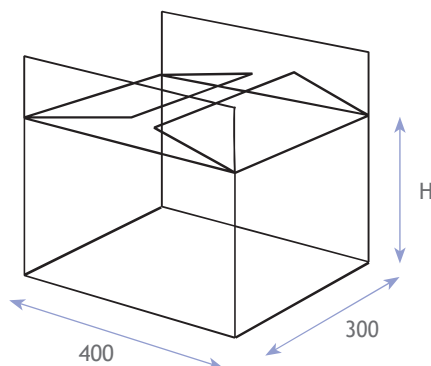

400

300

H

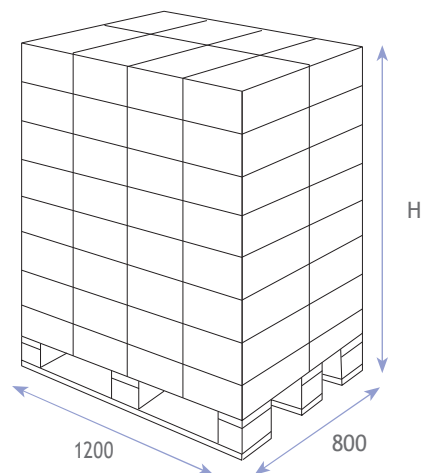

1200

800

H

Référence	Désignation	Type de masques	Nombre de masques	Dimensions (L x l x H) - mm
VR102F-05C	Carton de 4 boîtes de 25 masques Eor®	FFP1	100	400 x 300 x 145
VR202F-03C	Carton de 4 boîtes de 25 masques Eor®	FFP2	100	400 x 300 x 145
VR302F-07C	Carton de 4 boîtes de 25 masques Eor®	FFP3	100	400 x 300 x 145

Palettisation

Désignation	Type de masques	Nombre de masques	Dimensions (L x l x H) - mm
Palette de 104 cartons de 4 boîtes de 25 masques Eor®	FFP1	10400	1200 x 800 x 2060
Palette de 104 cartons de 4 boîtes de 25 masques Eor®	FFP2	10400	1200 x 800 x 2060
Palette de 104 cartons de 4 boîtes de 25 masques Eor®	FFP3	10400	1200 x 800 x 2060



Respirez, vous êtes bien protégés

Siège social - Fabrication - Distribution
 VALMY SAS - Rue Benjamin Franklin
 42300 MABLY - FRANCE
 Tél. : +33 (0)4 77 23 11 21 - Fax +33 (0)4 77 72 54 57
 info@valmy.eu - www.valmy.eu